

Защищаемые агрегаты: Двигатель, Коробка переключения передач

Материал защиты: 2 мм, Сталь

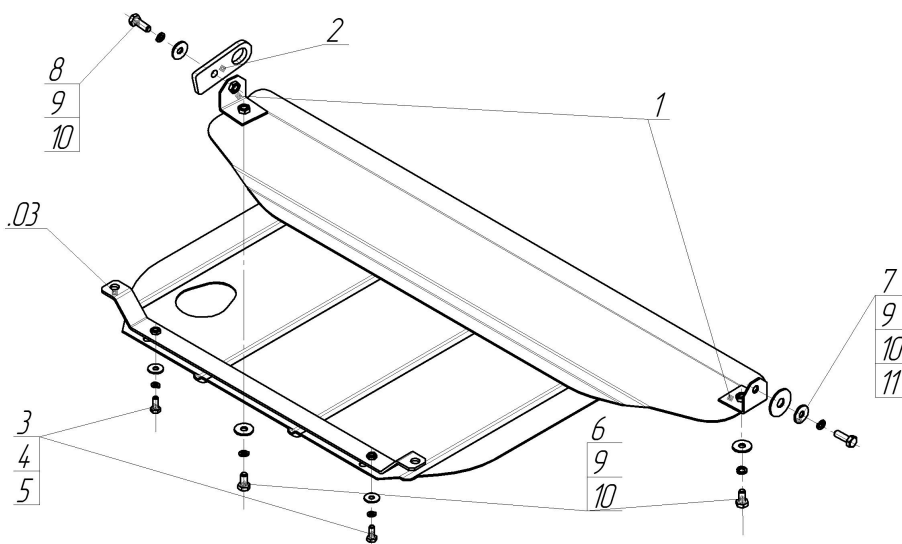

| Марка | Модель | Объем | Год выпуска | Марка | Модель | Объем | Год выпуска |
|-------|-----------|------------------------------|-------------|-------|-----------|--------------------|-------------|
| Honda | Accord VI | 1.9, 2.0, 2.2 | 1997-2003 | Honda | Accord VI | 1.6, 1.8, 2.0, 2.3 | 1997-2003 |
| Honda | Accord VI | 2.0, 2.3, 3.0 | 1997-2003 | Honda | Accord VI | 1.6, 2.3, 2.4 | 1997-2003 |
| Honda | Accord VI | 1.6, 1.8, 2.0, 2.2, 2.3, 3.0 | 1997-2003 | | | | |



Комплект крепежа

| | | | | | | | |
|----|--|--|------|----|--|--|------|
| 03 | | Балка | | 6 | | Болт DIN 933 – 8.8 10x020 | 2 шт |
| 1 | | Уголок А35 М10 | | 7 | | Болт DIN 933 – 8.8 10x030 | 1 шт |
| 2 | | Петля буксировочная_000603 | 1 шт | 8 | | Болт DIN 933 – 8.8 10x035 | 1 шт |
| 3 | | Болт DIN 933 – 8.8 08x020 | 2 шт | 9 | | Шайба Гровера DIN 127 В М10, средняя серия | 4 шт |
| 4 | | Шайба Гровера DIN 127 В М08, средняя серия | 2 шт | 10 | | Шайба кузов. DIN 9021 М 10 | 4 шт |
| 5 | | Шайба кузов. DIN 9021 М 08 | 2 шт | 11 | | Шайба кузов. DIN 9021 М 14 увеличенная | 1 шт |

Автомобиль без защиты

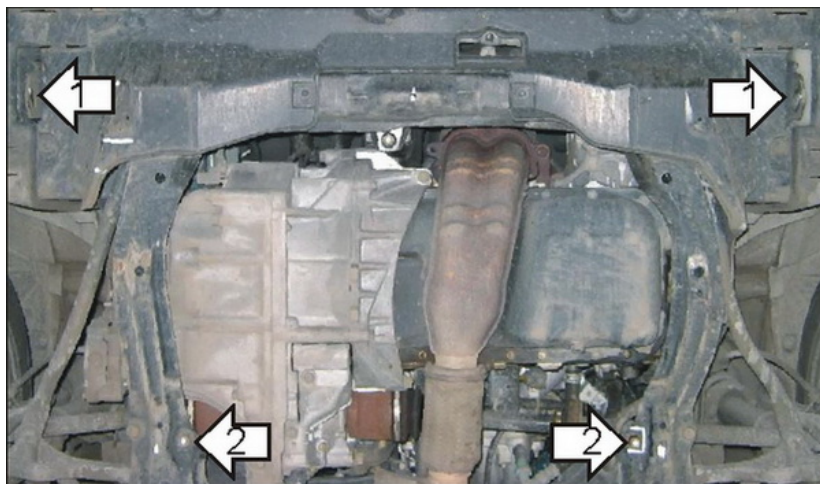

Автомобиль с защитой

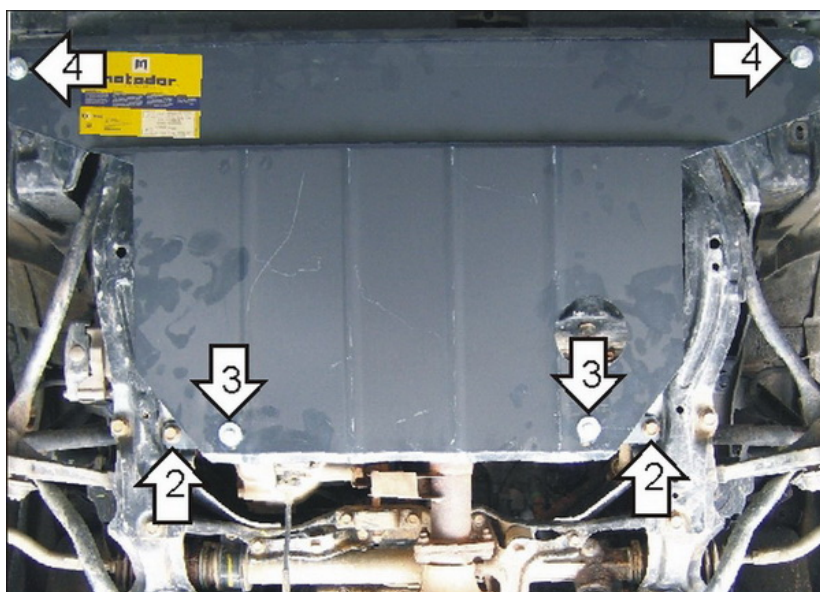

Порядок установки

1. К буксировочным проушинам закрепить Уголки А35 М10 с помощью Болтов М10х30, М10х35, Буксировочной петли, Шайб и Гр. Шайб 10.
2. Закрепить Балку к подрамнику на штатные болты.
3. Закрепить к Балке задние точки защиты Болтами М8х20 с Шайбами и Гр. Шайбами 8.
4. Закрепить передние точки защиты к уголкам Болтами М10х20 с Шайбами и Гр. Шайбами 10.

Компания оставляет за собой право вносить изменения в конструкцию и комплектацию продукции.
Появились вопросы по установке? Заходите на сайт: motodor.pro или звоните по номеру с сайта.

Версия инструкции от 25.03.2021 14:46:38