

Защищаемые агрегаты: Двигатель, Передний дифференциал, Радиатор

Материал защиты: 2 мм, Сталь

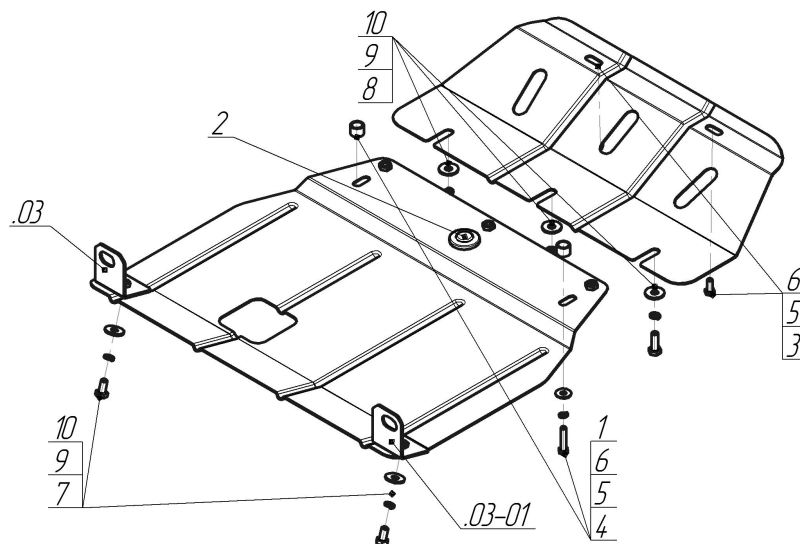

| Марка | Модель | Объем | Год выпуска | Марка | Модель | Объем | Год выпуска |
|-------|----------------|-------|-------------|-------|----------|-------|-------------|
| KIA | Grand Sportage | 2.0 | 1999-2005 | KIA | Sportage | 2.0 | 1994-2005 |



Комплект крепежа

| | | | | | | | |
|-------|--|---------------------------|------|----|--|--|------|
| 03 | | Балка | | 5 | | Шайба Гровера DIN 127 В М08, средняя серия | 4 шт |
| 03-01 | | Балка | | 6 | | Шайба кузов. DIN 9021 М 08 | 4 шт |
| 1 | | Проставка 15 | 2 шт | 7 | | Болт DIN 933 – 8.8 10x020 | 2 шт |
| 2 | | Демпфер | 1 шт | 8 | | Болт DIN 933 – 8.8 10x030 | 3 шт |
| 3 | | Болт DIN 933 – 8.8 08x020 | 2 шт | 9 | | Шайба Гровера DIN 127 В М10, средняя серия | 5 шт |
| 4 | | Болт DIN 933 – 8.8 08x040 | 2 шт | 10 | | Шайба кузов. DIN 9021 М 10 | 5 шт |

Автомобиль без защиты

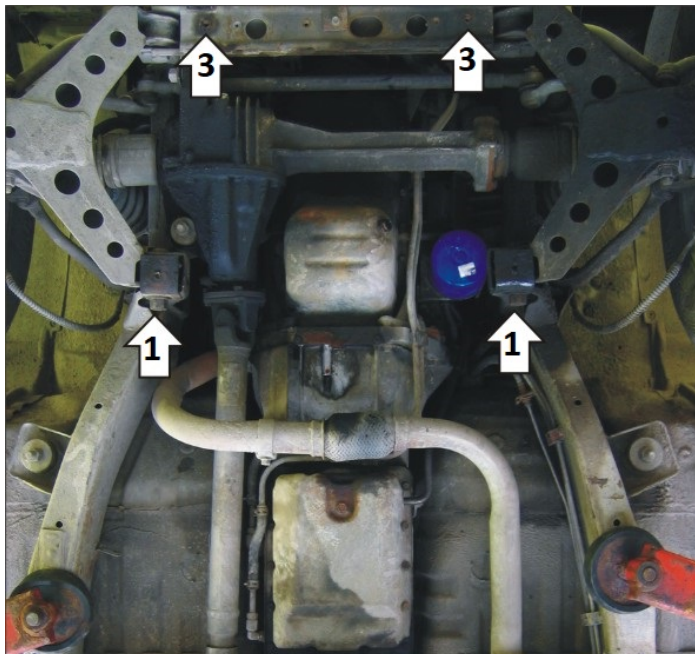

Автомобиль с защитой

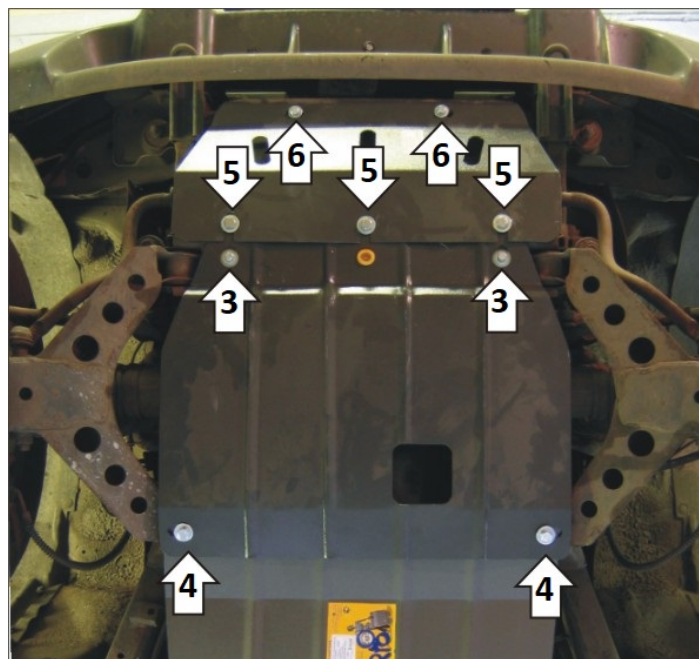

Порядок установки

1. Установить Уголки под гайки крепления рычагов подвески.
2. Установить Демпфер в отверстие заднего щита.
3. Установить передние точки крепления заднего щита в штатные резьбовые отверстия поперечной балки подрамника при помощи Болтов М8х40, Проставок 15, Гр8 и Ш8.
4. Установить задние точки заднего щита на ранее установленные Уголки при помощи Болтов М10х20, Гр10 и Ш10.
5. Ввинтить в приварные гайки заднего щита Болты М10х30 с Гр10 и Ш10 и завести в них открытые пазы первого щита.
6. Установить передние точки первого щита в штатные резьбовые отверстия подрамника.
7. Все соединения затянуть.

Компания оставляет за собой право вносить изменения в конструкцию и комплектацию продукции.
Появились вопросы по установке? Заходите на сайт: motodog.pro или звоните по номеру с сайта.

Версия инструкции от 25.03.2021 14:48:44