

Защищаемые агрегаты: Двигатель, Коробка переключения передач

Материал защиты:

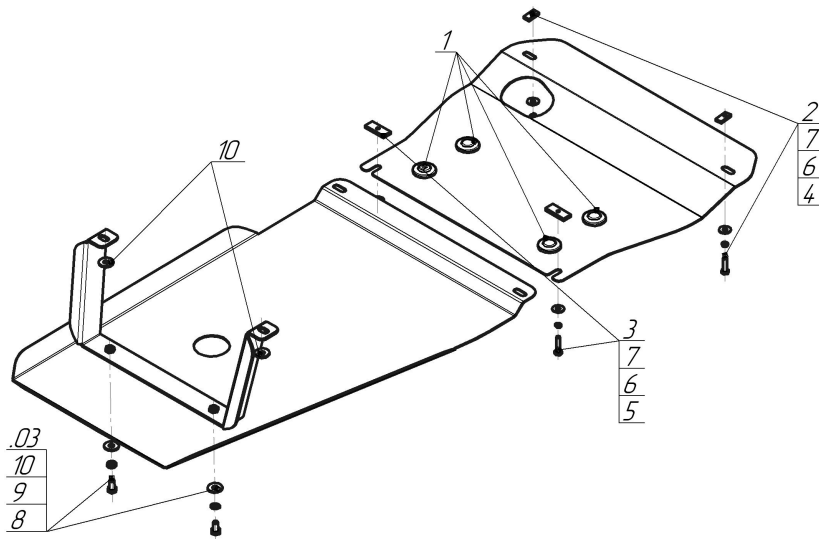

Марка	Модель	Объем	Год выпуска	Марка	Модель	Объем	Год выпуска
Mercedes-benz	Viano	2.2	2009-2014	Mercedes-benz	Vito	2.2	2009-2014



Комплект крепежа

03		Балка		5		Шайба Гровера DIN 127 В М08, средняя серия	4 шт
1		Демпфер	4 шт	6		Шайба кузов. DIN 9021 М 08	4 шт
2		ПР 30x14x5 А10 М8	2 шт	7		Болт DIN 933 – 8.8 10x020	2 шт
3		Болт DIN 933 – 8.8 08x030	2 шт	8		Шайба Гровера DIN 127 В М10, средняя серия	2 шт
3		ПР 50x20x6 М8	2 шт	10		Шайба кузов. DIN 9021 М 10	4 шт
4		Болт DIN 933 – 8.8 08x035	2 шт				

## Автомобиль без защиты

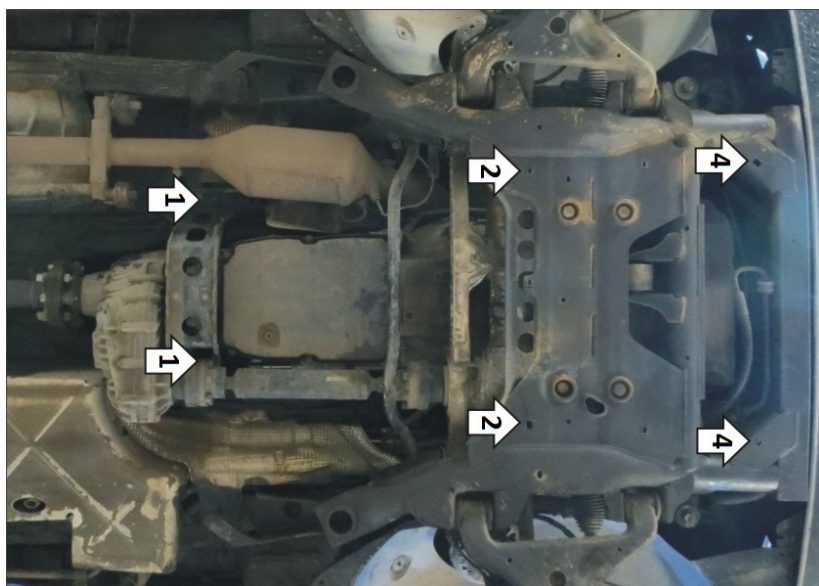

## Автомобиль с защитой

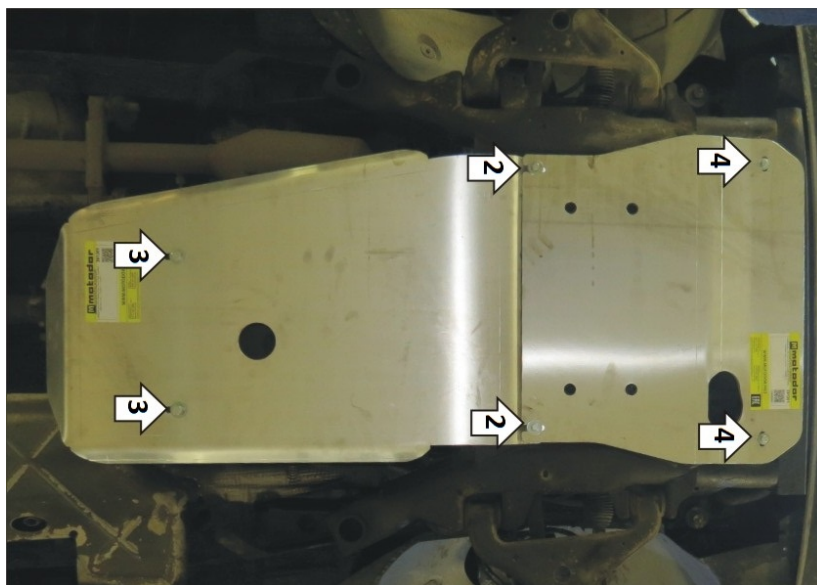

## Порядок установки

1. Снять штатные пыльники при их наличии. Установить балку под штатные болты крепления поперечины РК, используя шайбы 10.
2. Установить передние точки щита 2 совместно с задними точками щита 1 в штатные отверстия в подрамнике передней подвески при помощи планок ПР50х20х6 М8 (установить поверх подрамника), болтов М8х35 с шайбами и гр. шайбами 8.
3. Прикрепить задние точки щита 2 к балке при помощи болтов М10х20 с шайбами и гр. шайбами 10.
4. Прикрепить передние точки щита 1 в штатные отверстия подрамника при помощи закладных планок ПР30х14х6 М8 и болтов М8х30 с шайбами и гр. шайбами 8. Затянуть весть крепеж.

Компания оставляет за собой право вносить изменения в конструкцию и комплектацию продукции.  
Появились вопросы по установке? Заходите на сайт: [motodog.pro](http://motodog.pro) или звоните по номеру с сайта.

Версия инструкции от 18.01.2022 14:01:33