

Защищаемые агрегаты: Задний дифференциал

Материал защиты: 2 мм, Сталь

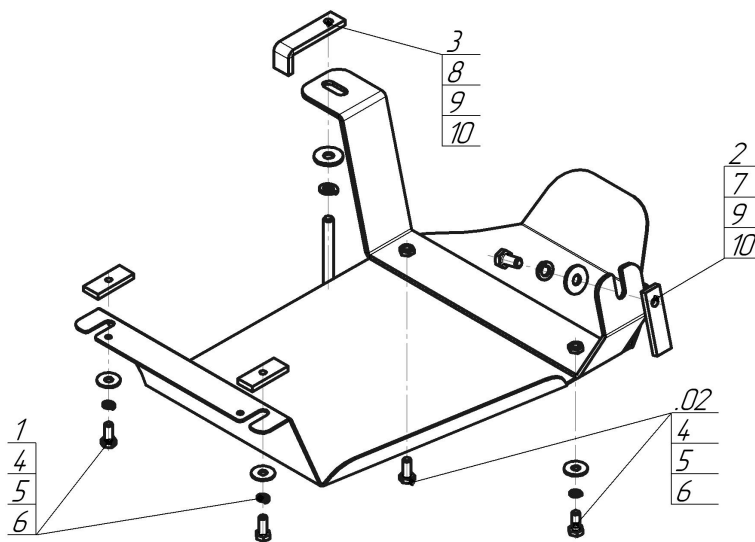

| Марка | Модель | Объем | Год выпуска |
|---------------|---------|-------|-------------|
| Mercedes-benz | M-class | 3.0 | 2011-2015 |



Комплект крепежа

| | | | | | | | |
|----|--|--|------|----|--|--|------|
| 02 | | Балка | | 6 | | Шайба кузов. DIN 9021 M 08 | 4 шт |
| 1 | | ПР 50x20x6 M8 | 2 шт | 7 | | Болт DIN 933 – 8.8 10x020 | 1 шт |
| 2 | | ПР 70x20x6 A15 M10 | 1 шт | 8 | | Болт DIN 933 – 8.8 10x090 | 1 шт |
| 3 | | ПЗ 79x20x6 A60 M10 | 1 шт | 9 | | Шайба Гровера DIN 127 В M10, средняя серия | 2 шт |
| 4 | | Болт DIN 933 – 8.8 08x020 | 4 шт | 10 | | Шайба кузов. DIN 9021 M 10 | 4 шт |
| 5 | | Шайба Гровера DIN 127 В M08, средняя серия | 4 шт | | | | |

Автомобиль без защиты

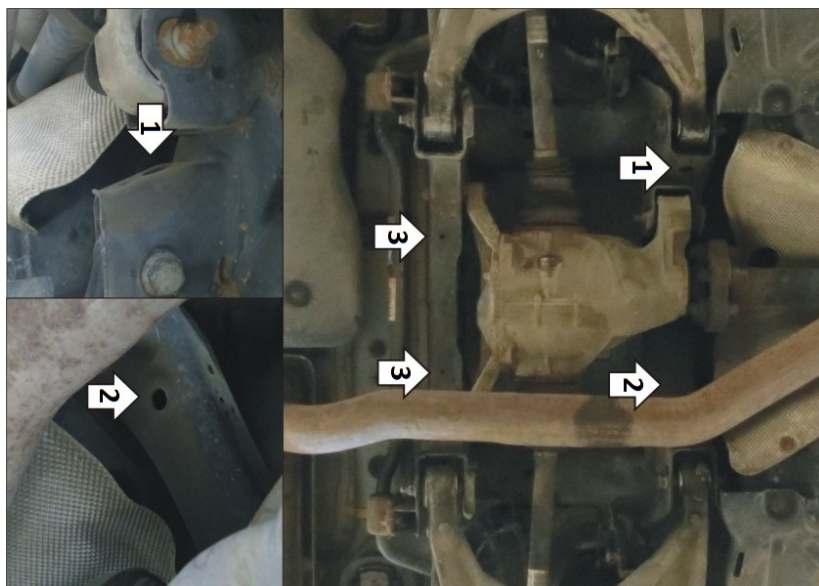

Автомобиль с защитой

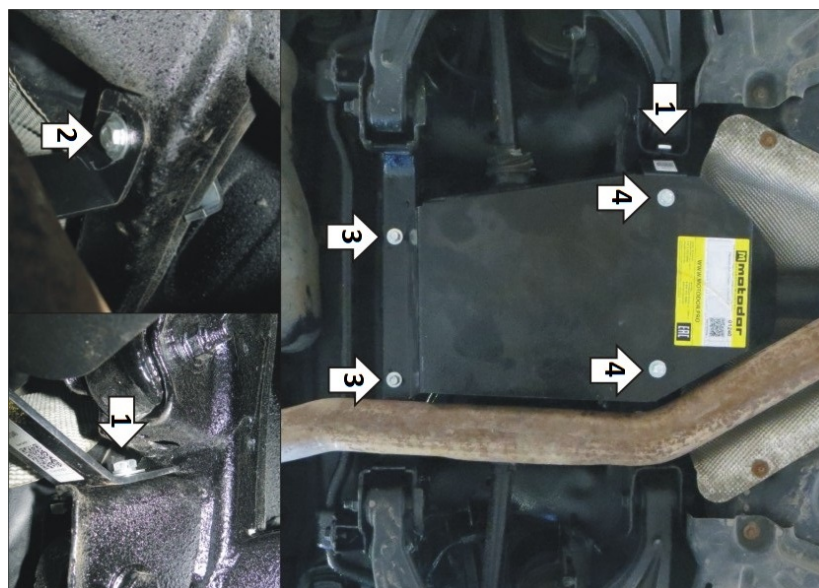

Порядок установки

1. Прикрепить балку в штатное отверстие в подрамнике подвески при помощи планки ПР70х20 М10 болта М10х20 с шайбой и гр. шайбой 10.
2. Прикрепить балку в штатное сквозное отверстие в подрамнике подвески при помощи планки ПЗ79х20 М10 болта М10х90 с шайбой и гр. шайбой 10.
3. В штатные отверстия в подрамнике подвески установить задние точки крепления щита при помощи планок ПР50х20 М8, болтов М8х20 с шайбами и гр. шайбами 8.
4. Прикрепить щит к балке при помощи болтов М8х20 с шайбами и гр. шайбами 8. Затянуть весь крепеж.

Компания оставляет за собой право вносить изменения в конструкцию и комплектацию продукции.
Появились вопросы по установке? Заходите на сайт: motodog.pro или звоните по номеру с сайта.

Версия инструкции от 31.08.2022 15:20:13