

Защищаемые агрегаты: Двигатель, Коробка переключения передач, Радиатор

Материал защиты: 2 мм, Сталь

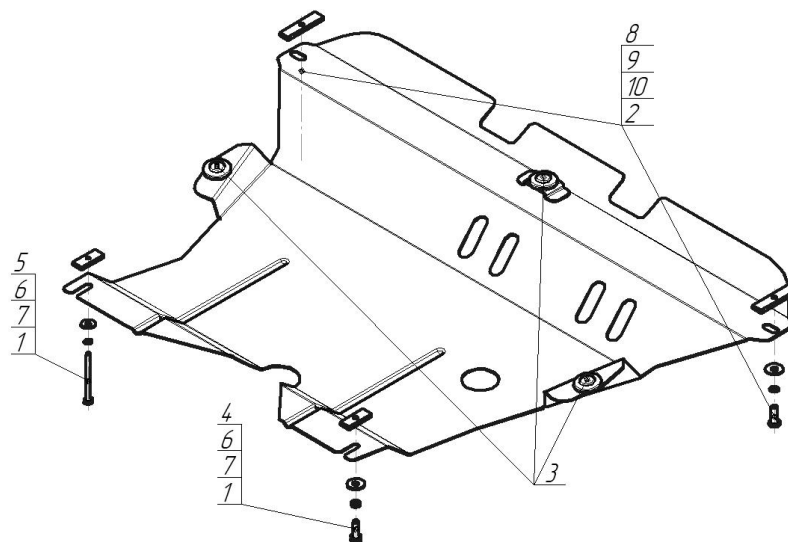

| Марка   | Модель | Объем | Год выпуска | Марка   | Модель       | Объем | Год выпуска |
|---------|--------|-------|-------------|---------|--------------|-------|-------------|
| Peugeot | Expert | 1.6   | 2007-2013   | Peugeot | Expert Tepee | 1.6   | 2007-2013   |



**Комплект крепежа**

|   |  |                           |      |    |  |  |      |
|---|--|---------------------------|------|----|--|--|------|
| 1 |  | ПР 50x20x6 M8             | 2 шт | 6  |  | Шайба Гровера DIN 127 В М08, средняя серия | 2 шт |
| 2 |  | ПР 80x20x6 M10            | 2 шт | 7  |  | Шайба кузов. DIN 9021 М 08                 | 2 шт |
| 3 |  | Демпфер                   | 3 шт | 8  |  | Болт DIN 933 – 8.8 10x030                  | 2 шт |
| 4 |  | Болт DIN 933 – 8.8 08x030 | 1 шт | 9  |  | Шайба Гровера DIN 127 В М10, средняя серия | 2 шт |
| 5 |  | Болт DIN 933 – 8.8 08x090 | 1 шт | 10 |  | Шайба кузов. DIN 9021 М 10                 | 3 шт |

## Автомобиль без защиты

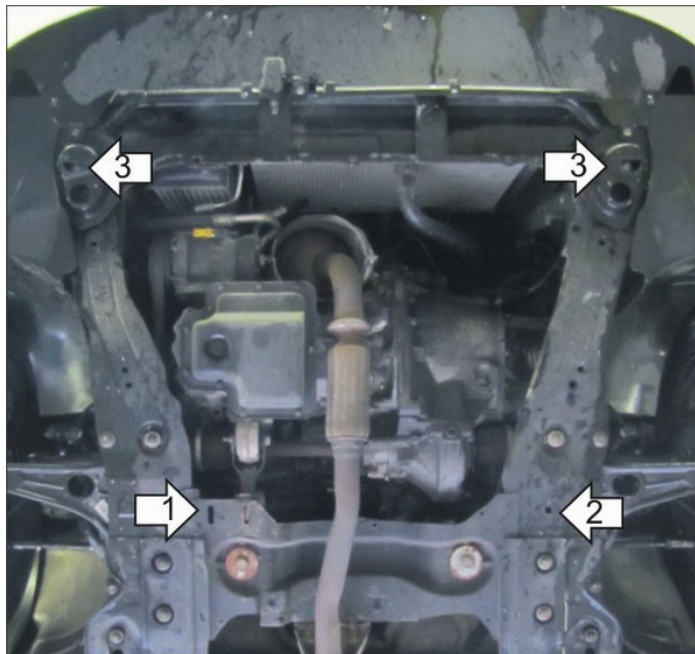

## Автомобиль с защитой

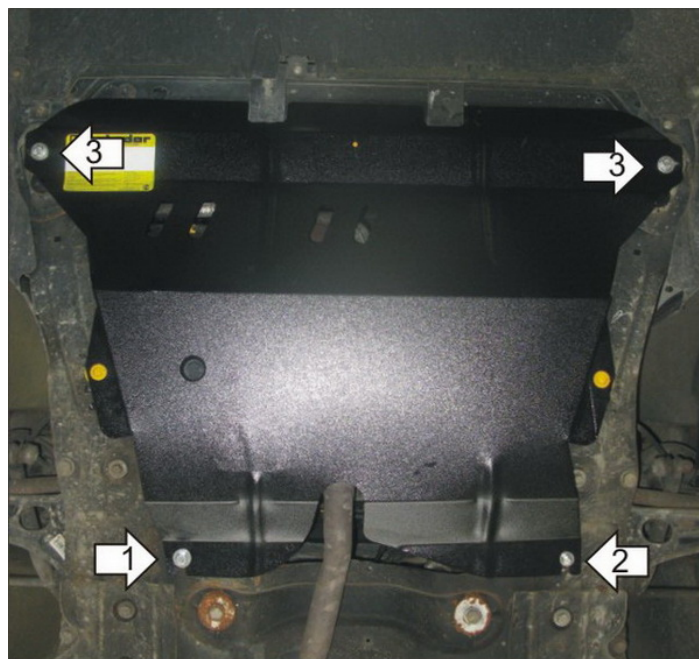

## Порядок установки

1. Установить Демпферы в отверстия щита.
2. Установить задние точки крепления щита к подрамнику, заложив с правой стороны в продольный паз ПР 50x20x6 М8 с Болтом М8x30, Гр8 и Ш8, и с левой стороны ПР 50x20x6 М8, Болта М8x90, Гр8 и Ш8.
3. Установить передние точки щита к подрамнику при помощи ПР80x20x6 М10, Болтов М10x30, Гр10 и Ш10.

Компания оставляет за собой право вносить изменения в конструкцию и комплектацию продукции.  
Появились вопросы по установке? Заходите на сайт: [motodog.pro](http://motodog.pro) или звоните по номеру с сайта.

Версия инструкции от 25.03.2021 14:48:14