

Защищаемые агрегаты: Двигатель, Коробка переключения передач

Материал защиты: 2 мм, Сталь



Марка	Модель	Объем	Год выпуска
Toyota	Picnic	2.2	1996-2001

Изображение отсутствует

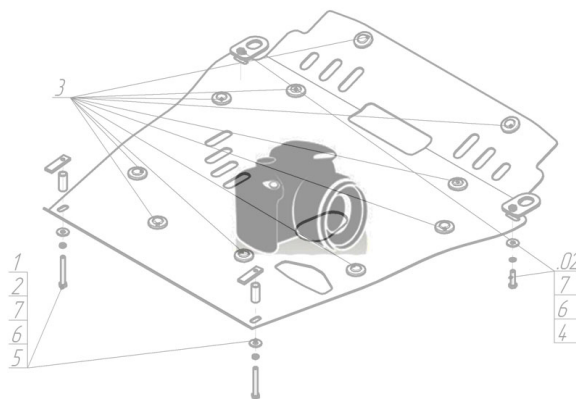

Комплект крепежа

1		Демпфер	2 шт	6		Гайка DIN 934 M 10x1,5	2 шт
2		Болт DIN 933 – 8.8 08x020	2 шт	7		Шайба Гровера DIN 127 B M10, средняя серия	2 шт
3		Гайка DIN 934 M 08	2 шт	8		Шайба кузов. DIN 9021 M 10	2 шт
4		Шайба Гровера DIN 127 B M08, средняя серия	6 шт	9		Шайба кузов. DIN 9021 M 14 увеличенная	6 шт
5		Шайба кузов. DIN 9021 M 08	6 шт				

Автомобиль без защиты



Автомобиль с защитой



Порядок установки

1. Установить Кронштейны в буксировочные проушины при помощи Гаек М10, Гр10 и Ш10, Ш14.
2. Установить Демпферы в отверстия щита и привинтить кронштейны к щиту при помощи Болтов М8х20, Гр8 и Ш8.
3. Установить задние точки в отверстия подрамника а/м при помощи ПУ 60х14х6 М8, Болтов М8х30, Гр8 и Ш8.
4. Установить передние точки крепления щита на ранее установленные Уголки при помощи Болтов М8х30, Гр8 и Ш8.

Компания оставляет за собой право вносить изменения в конструкцию и комплектацию продукции.
Появились вопросы по установке? Заходите на сайт: motodog.pro или звоните по номеру с сайта.

Версия инструкции от 25.03.2021 14:56:20