

Защищаемые агрегаты: Двигатель, Коробка переключения передач

Материал защиты: 2 мм, Сталь



Марка	Модель	Объем	Год выпуска
Toyota	Celica	1.8, 2.0, 2.2	1993-1999

Изображение отсутствует

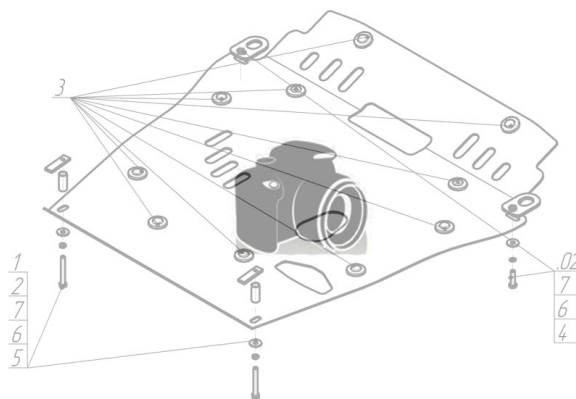

Комплект крепежа

1		Уголок А35 М10		8		Шайба кузов. DIN 9021 М 08	2 шт
2		КЛ 51x20 А40 М8	2 шт	9		Болт DIN 933 – 8.8 10x020	2 шт
3		Петля буксировочная_000603	1 шт	10		Болт DIN 933 – 8.8 10x030	1 шт
4		Проставка 15	2 шт	11		Болт DIN 933 – 8.8 10x040	1 шт
5		Демпфер	4 шт	12		Шайба Гровера DIN 127 В М10, средняя серия	4 шт
6		Болт DIN 933 – 8.8 08x050	2 шт	13		Шайба кузов. DIN 9021 М 10	4 шт
7		Шайба Гровера DIN 127 В М08, средняя серия	2 шт	14		Шайба кузов. DIN 9021 М 14 увеличенная	1 шт

Автомобиль без защиты



Автомобиль с защитой



Порядок установки

1. Защита ставится поверх пыльника. Установить на буксировочные проушины Уголки А35 М10 при помощи: С правой стороны Болта М10х30, Гр10, Ш10 и Ш14; С левой стороны Болта М10х40, Гр10, Ш10 и Петли Буксировочной.
2. Установить В отверстия щита демпферы.
3. Установить задние точки щита на подрамник а/м (В местах крепления пыльника) при помощи КЛ 51х20 М8, Проставок 15, Болтов М8х50, Гр 8 и Ш8.
4. Установить передние точки крепления щита на ранее установленные Уголки А35 М10 при помощи Болтов М10х20, Гр10 и Ш10.

Компания оставляет за собой право вносить изменения в конструкцию и комплектацию продукции.
Появились вопросы по установке? Заходите на сайт: motodog.pro или звоните по номеру с сайта.

Версия инструкции от 25.03.2021 14:48:58