

Защищаемые агрегаты: Двигатель, Коробка
переключения передач

Материал защиты: 2 мм, Сталь

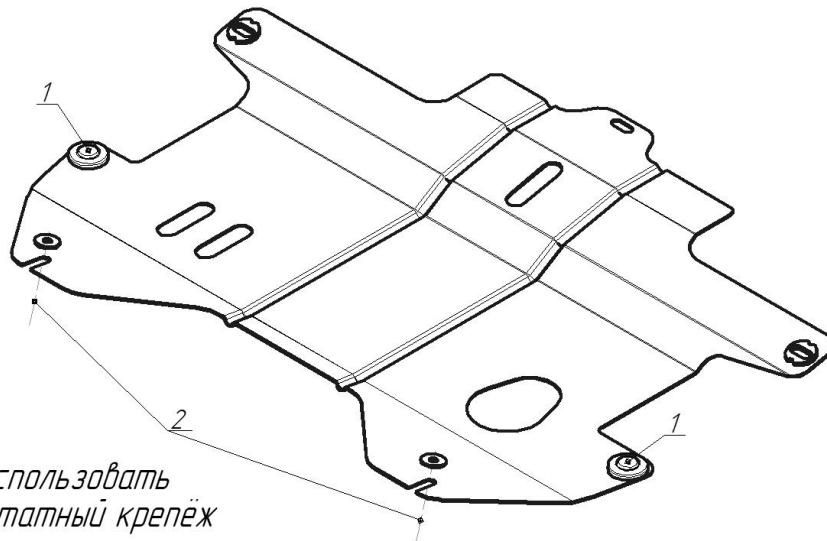



Марка	Модель	Объем	Год выпуска
Chevrolet	Spark	1.0, 1.2	2010-2015



Использовать
штатный крепеж

Комплект крепежа

1		Демпфер	2 шт	2		Шайба кузов. DIN 9021 M 10	2 шт
---	---	---------	------	---	---	----------------------------	------

Автомобиль без защиты

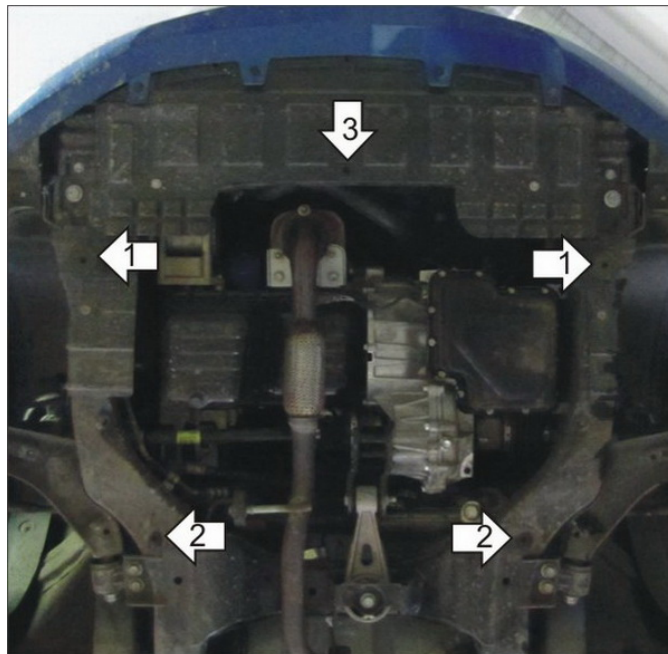

Автомобиль с защитой

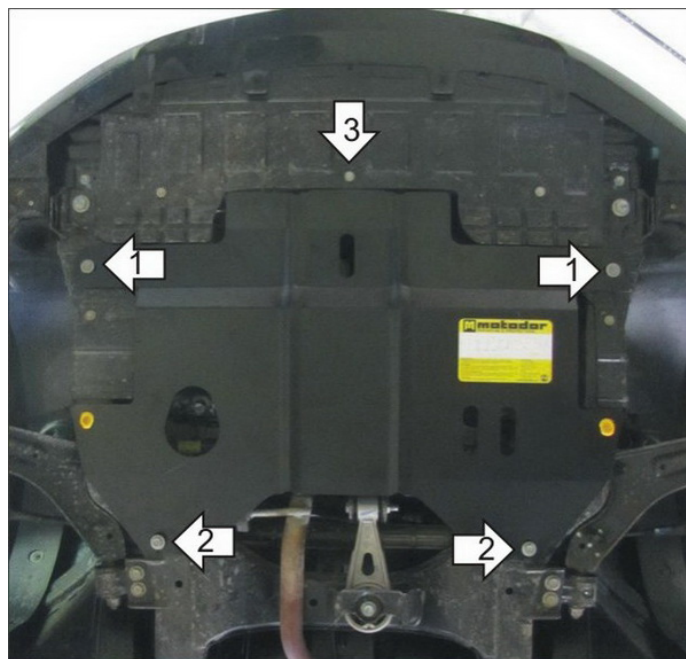

Порядок установки

1. Снять штатную защиту. Установить передние точки защиты Motodog на подрамник на резьбовые отверстия при помощи Штатных болтов М8 (предварительно завести 'носик' защиты под пыльник).
2. Установить задние точки защиты на подрамник на резьбовые отверстия при помощи Шайбы М10 (проложить ее между защитой и подрамником) и Штатных болтов М8.
3. Закрепить на балку под радиатором центральную крепежную точку при помощи Штатного болта М6.

Компания оставляет за собой право вносить изменения в конструкцию и комплектацию продукции.
Появились вопросы по установке? Заходите на сайт: motodog.pro или звоните по номеру с сайта.

Версия инструкции от 25.03.2021 14:46:17