

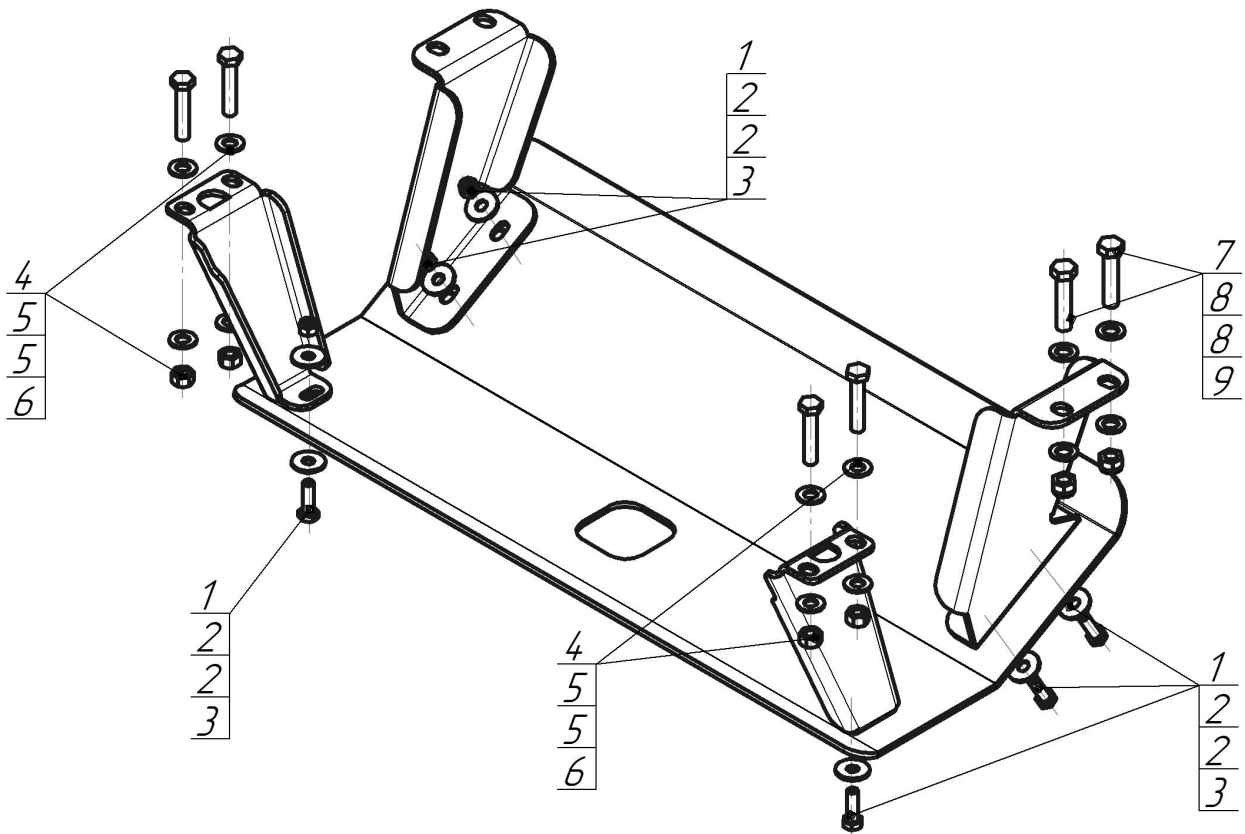

Защищаемые агрегаты: Радиатор

Материал защиты: 6 мм, Сталь



Комплект крепежа

1		Болт DIN 933 – 8.8 12x1,75x40	6 шт	6		Гайка самоконтр. M14x1,5 кл. прочн. 10	4 шт
2		Шайба кузов. DIN 9021 M 12 увеличенная	12 шт	7		Болт DIN 933 – 8.8 16x070	2 шт
3		Гайка DIN 985 M12x1,75 самоконтрящаяся	6 шт	8		Шайба DIN 125 M16 ZN	4 шт
4		Болт DIN 960 – кл.прочн.10.9 14x1,5x80	4 шт	9		Гайка DIN 985 M 16 самоконтрящаяся	2 шт
5		Шайба DIN 125 M14	8 шт				

Автомобиль без защиты

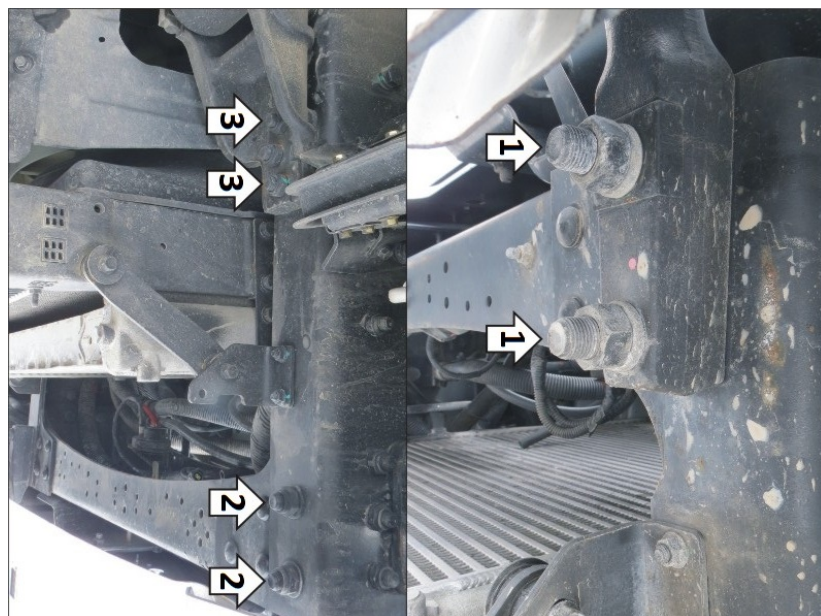

Автомобиль с защитой

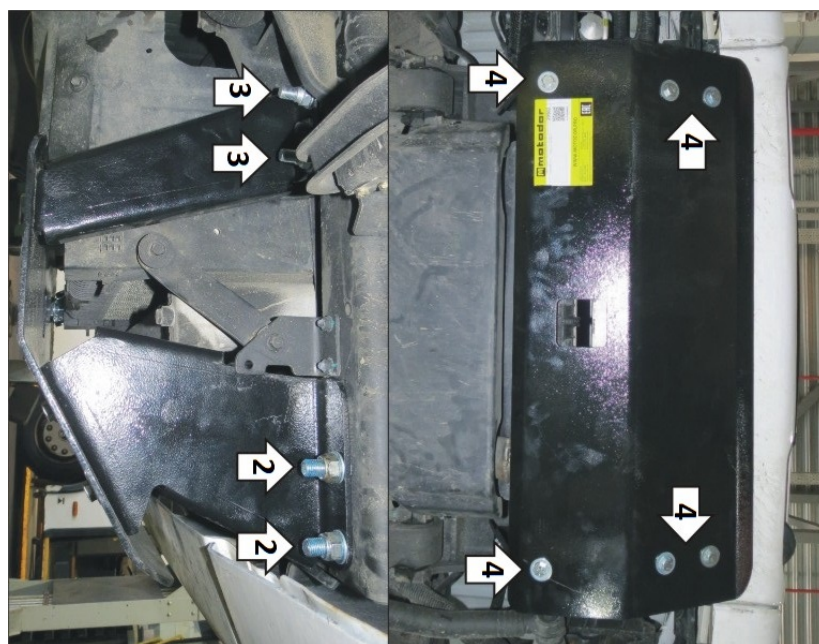

Порядок установки

1. Установить левый передний кронштейн под буксировочный крюк , используя штатный крепеж.
2. Установить правый передний кронштейн в штатные отверстия в раме автомобиля. используя болты M16x70 с шайбами и гайками M16 из комплекта крепежа.
3. Установить задние кронштейны к кронштейнам рессор, заменив штатные болты на болты M14x80 с шайбами и гайками M14 из комплекта крепежа.
4. Прикрепить щит к кронштейнам при помощи болтов M12x40 с шайбами и гайками M12. затянуть весь крепеж с требуемым усилием.

Компания оставляет за собой право вносить изменения в конструкцию и комплектацию продукции.
Появились вопросы по установке? Заходите на сайт: motodog.pro или звоните по номеру с сайта.

Версия инструкции от 12.05.2022 12:53:21