

Защита блока RIO для TGS и TGX TG3

Инструкция по установке

Артикул
ZR.00000-0543

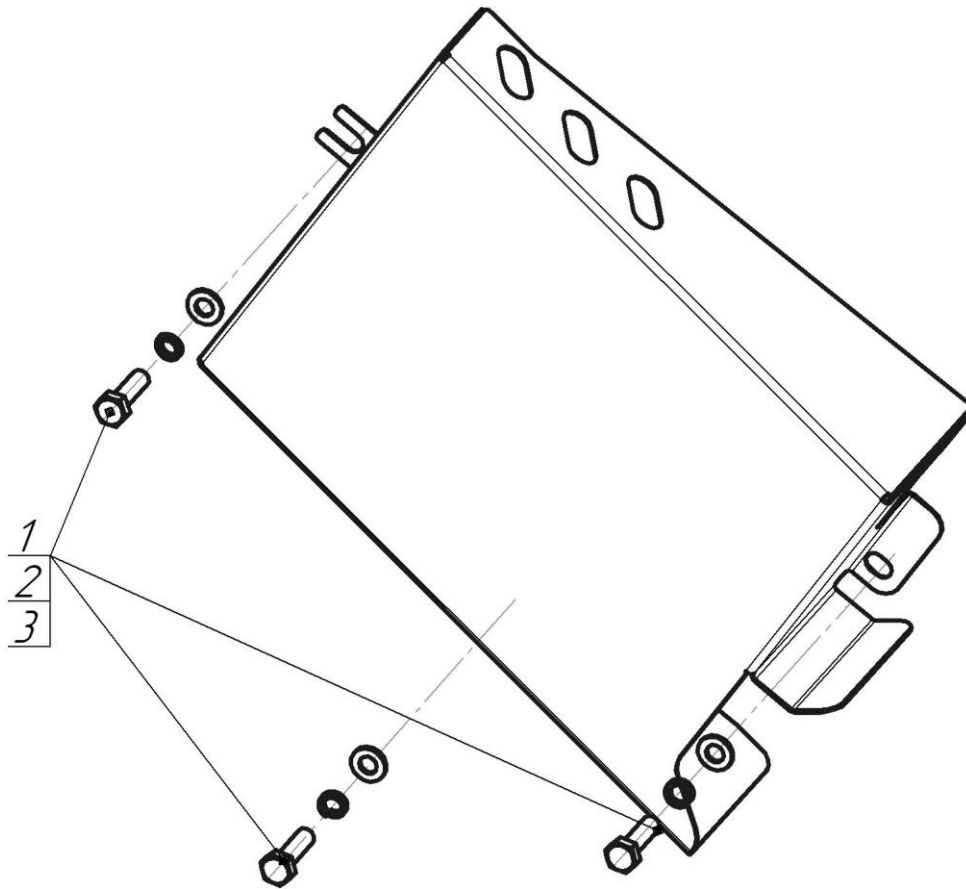

Комплект крепежа

	Болт DIN 933 – 8.8 08x030	3 шт		Шайба DIN 125 M08_ZN	3 шт
	Шайба Гровера DIN 127 В M08, средняя серия	3 шт			

Момент затяжки болтов классом прочности 8.8

Резьба	Момент затяжки, Н*м
M8	25
M10	48
M12	77
M14	122

ПОРЯДОК УСТАНОВКИ

1. Отвернуть штатные болты крепления блока RIO и установить защиту. При необходимости заменить штатный крепеж на болты М8х30 с шайбами и гр. шайбами 8 из комплекта крепежа. Затянуть весь крепеж с требуемым усилием.

