

Защищаемые агрегаты: Двигатель, Радиатор

Материал защиты: 4 мм, Сталь

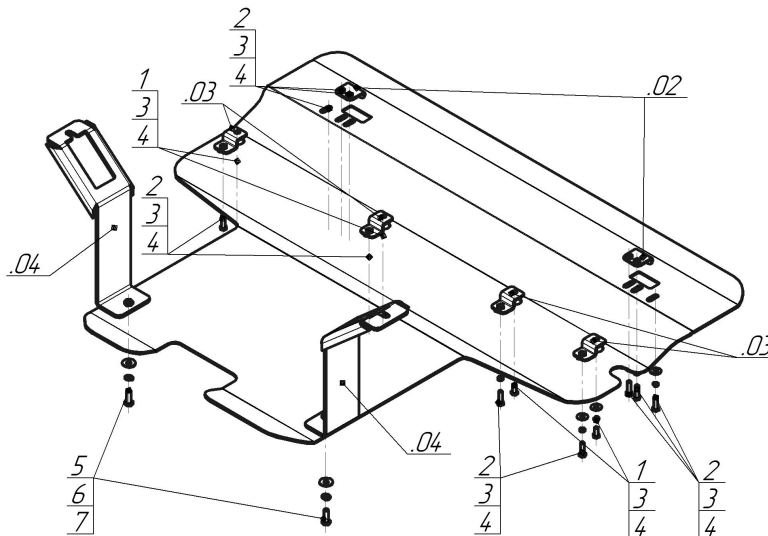

Марка	Модель	Объем	Год выпуска	Марка	Модель	Объем	Год выпуска
-------	--------	-------	-------------	-------	--------	-------	-------------



**Комплект крепежа**

1		Болт DIN 933 – 8.8 08x020	4 шт	5		Болт DIN 933 – 8.8 10x030	2 шт
2		Болт DIN 933 – 8.8 08x030	10 шт	6		Шайба Гровера DIN 127 В М10, средняя серия	2 шт
3		Шайба Гровера DIN 127 В М08, средняя серия	14 шт	7		Шайба кузов. DIN 9021 М 10	2 шт
4		Шайба кузов. DIN 9021 М 08	14 шт				

## Автомобиль без защиты

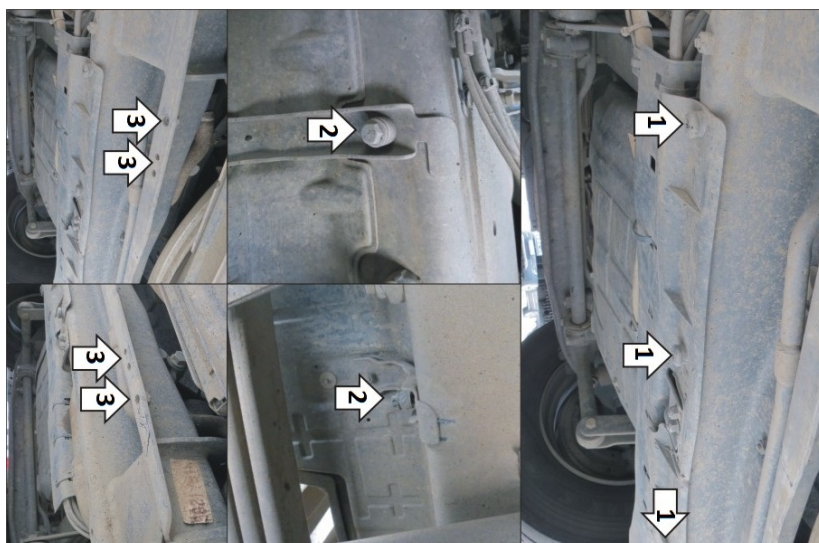

## Автомобиль с защитой



### Порядок установки

1. Снять штатные пластиковые щитки под радиатором (при наличии). Установить средние кронштейны (.03) в штатные резьбовые отверстия в поперечине рамы при помощи штатных болтов или болтов М8х20 с шайбами и гр. шайбами 8 из комплекта крепежа. Следить, чтобы болты не уперлись в патрубок радиатора, расположенный над поперечной рамой.
2. Под штатные кронштейны крепления пластикового кожуха двигателя установить задние кронштейны (.04).
3. Прикрепить щит в штатные резьбовые отверстия при помощи болтов М8х30. Через отверстия в щите на поперечину рамы положить передние кронштейны (.01) и прикрепить к ним щит при помощи болтов М8х30 с шайбами и гр. шайбами 8.
4. Прикрепить щит к средним кронштейнам при помощи болтов М8х30 с шайбами и гр. шайбами 8.
5. Прикрепить щит к задним кронштейнам при помощи болтов М10х30 с шайбами и гр. шайбами 10. Затянуть весь крепеж.

Компания оставляет за собой право вносить изменения в конструкцию и комплектацию продукции.  
Появились вопросы по установке? Заходите на сайт: [motodog.pro](http://motodog.pro) или звоните по номеру с сайта.