

Защищаемые агрегаты: Двигатель, Коробка переключения передач

Материал защиты: 2 мм, Сталь

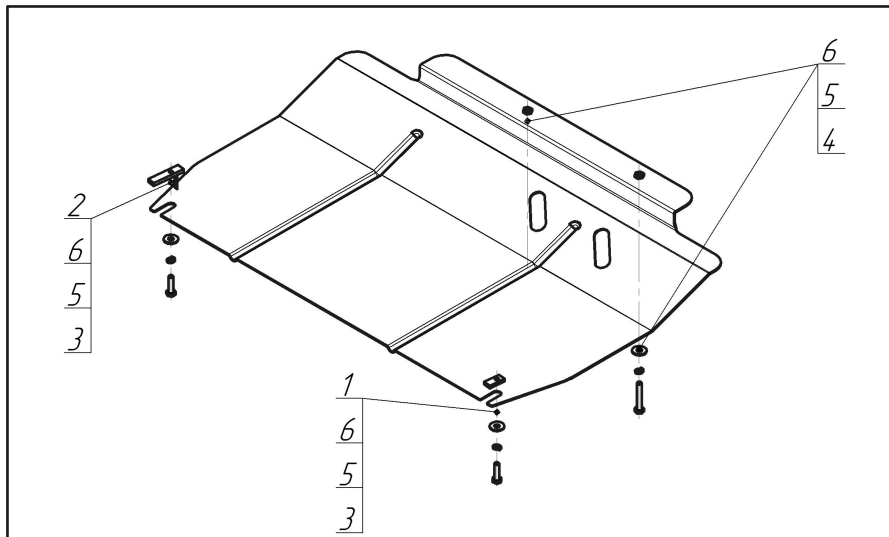

Марка	Модель	Объем	Год выпуска
Mazda	3	1.5	2013-2018



**Комплект крепежа**

1		ПР 30x14x5 A10 M8	1 шт	4		Болт DIN 933 – 8.8 08x050	2 шт
2		ПУ 60x14x6 A20 B10 M8	1 шт	5		Шайба Гровера DIN 127 В М08, средняя серия	4 шт
3		Болт DIN 933 – 8.8 08x030	2 шт	6		Шайба кузов. DIN 9021 М 08	4 шт

## Автомобиль без защиты

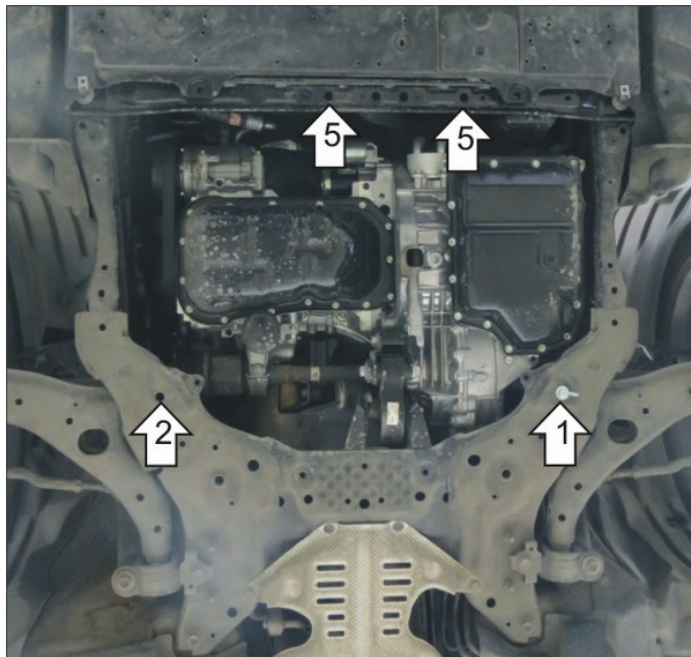

## Автомобиль с защитой



## Порядок установки

1. Снять штатный пыльник.
2. Заложить в левое отверстие заднего подрамника ПУ 60x14 M8 и наживить Болт M8x30.
3. Заложить в правое отверстие заднего подрамника ПР 30x14 M8 и наживить Болт M8x30.
4. Завести переднюю часть защиты на внутреннюю часть балки под радиатором, и завести задние открытые пазы на ранее наживленные Болты.
5. Закрепить переднюю часть защиты, ввинтив Болты M80x50 через балку под радиатором в приварные Гайки защиты.
6. Затянуть все резьбовые соединения.

Компания оставляет за собой право вносить изменения в конструкцию и комплектацию продукции.  
Появились вопросы по установке? Заходите на сайт: [motodog.pro](http://motodog.pro) или звоните по номеру с сайта.

Версия инструкции от 25.03.2021 14:59:19