

Защищаемые агрегаты: Двигатель, Коробка переключения передач

Материал защиты: 2 мм, Сталь

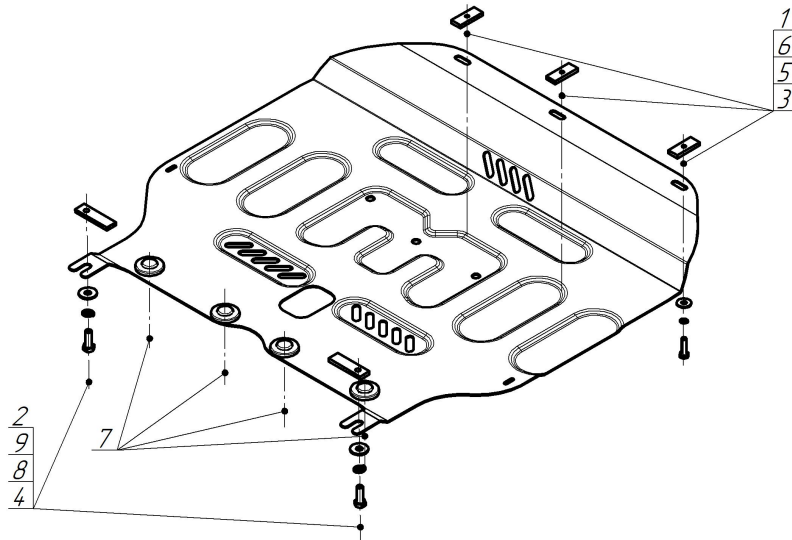

| Марка | Модель | Объем | Год выпуска |
|-------|--------|-------|-------------|
| Honda | Vezei  | 1.5   | 2021-н.в.   |



**Комплект крепежа**

|   |  |  |      |   |  |  |      |
|---|--|--|------|---|--|--|------|
| 1 |  | ПР 50x20x6 М8                              | 3 шт | 6 |  | Шайба кузов. DIN 9021 М 08                 | 3 шт |
| 2 |  | ПР 70x20x6 А15 М10                         | 2 шт | 7 |  | Демпфер                                    | 4 шт |
| 3 |  | Болт DIN 933 – 8.8 08x030                  | 3 шт | 8 |  | Шайба Гровера DIN 127 В М10, средняя серия | 2 шт |
| 4 |  | Болт DIN 933 – 8.8 10x030                  | 2 шт | 9 |  | Шайба кузов. DIN 9021 М 10                 | 2 шт |
| 5 |  | Шайба Гровера DIN 127 В М08, средняя серия | 3 шт |   |  |  |      |

## Автомобиль без защиты



## Автомобиль с защитой

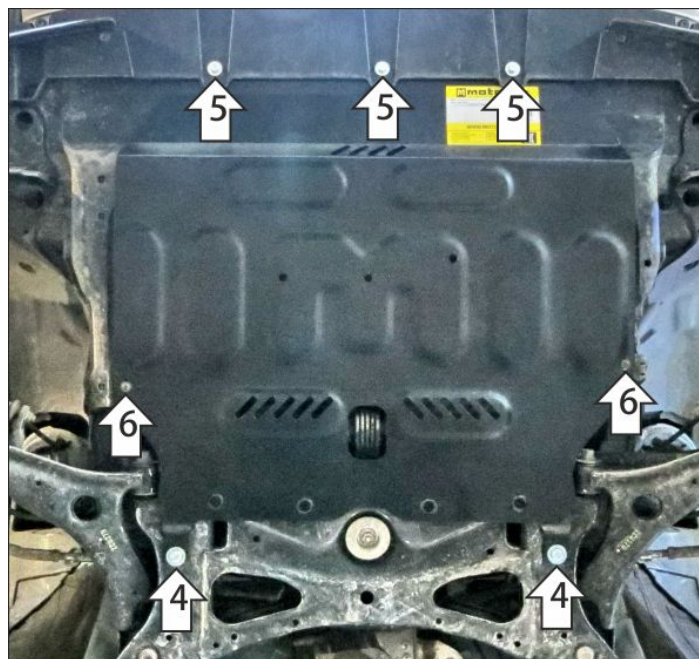

## Порядок установки

1. Снять центральную часть штатного пыльника.
2. Снять клипсы крепления передней части штатного пыльника к рамке радиатора.
3. Заложить закладные планки ПР 50x20x6 М8 в рамку радиатора и завести переднюю часть защиты картера под переднюю часть пластикового пыльника.
4. В штатные отверстия в подрамнике установить задние крепежные точки защиты при помощи закладных планок ПР 70x20x6 М10 и болтов М10x30 с шайбами и гр. шайбами 10.
5. В штатные отверстия в рамке радиатора установить передние крепежные точки при помощи предварительно установленных закладных планок ПР 50x20x6 М8 и болтов М8x30 с шайбами и гр. шайбами 8.
6. С помощью штатных саморезов прикрепить защиту к боковым частям пыльника.
7. Затянуть весь крепеж с необходимым усилием.

Компания оставляет за собой право вносить изменения в конструкцию и комплектацию продукции.  
Появились вопросы по установке? Заходите на сайт: [motodog.pro](http://motodog.pro) или звоните по номеру с сайта.

Версия инструкции от 26.02.2024 13:12:56