

Защищаемые агрегаты: Двигатель, Коробка переключения передач

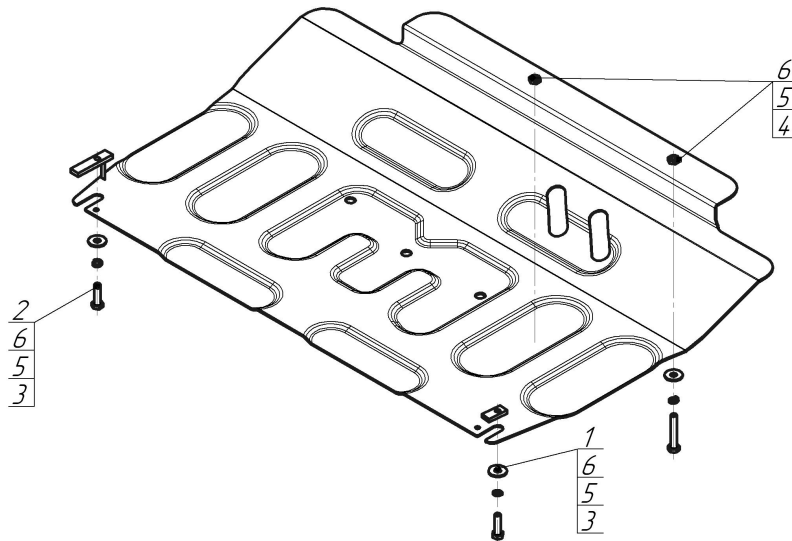





Материал защиты: 2 мм, Сталь



Марка	Модель	Объем	Год выпуска
Mazda	3	1.5	2013-2018



Комплект крепежа

1		ПР 30x14x5 A10 M8	1 шт	4		Болт DIN 933 – 8.8 08x050	2 шт
2		ПУ 60x14x6 A20 B10 M8	1 шт	5		Шайба Гровера DIN 127 В М08, средняя серия	4 шт
3		Болт DIN 933 – 8.8 08x030	2 шт	6		Шайба кузов. DIN 9021 М 08	4 шт

Автомобиль без защиты

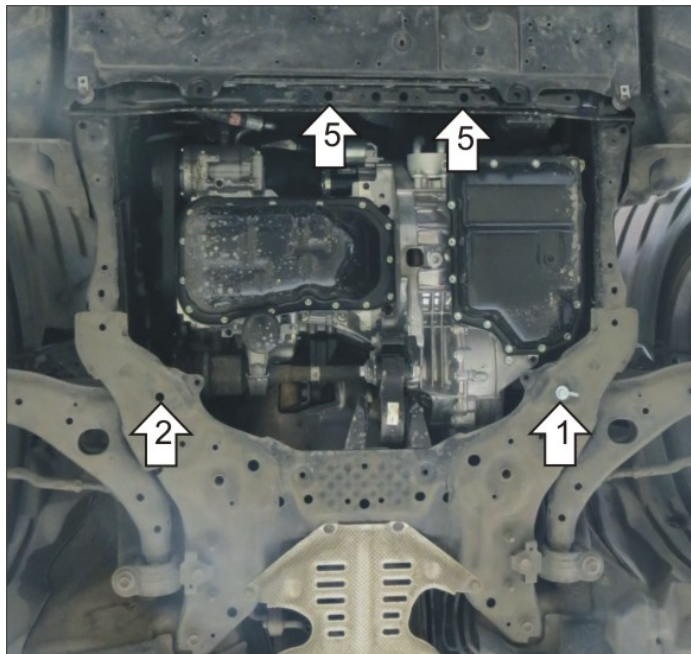

Автомобиль с защитой



Порядок установки

1. Снять штатный пыльник.
2. Заложить в левое отверстие заднего подрамника ПУ 60x14 M8 и наживить болт M8x30.
3. Заложить в правое отверстие заднего подрамника ПР 30x14 M8 и наживить болт M8x30.
4. Завести переднюю часть защиты на внутреннюю часть балки под радиатором, и завести задние открытые пазы на ранее наживленные болты.
5. Закрепить переднюю часть защиты, вкрутив болты M80x50 через балку под радиатором в приварные гайки защиты.
6. Затянуть все резьбовые соединения.

Компания оставляет за собой право вносить изменения в конструкцию и комплектацию продукции.
Появились вопросы по установке? Заходите на сайт: motodog.pro или звоните по номеру с сайта.