

Защищаемые агрегаты: Двигатель, Коробка переключения передач

Материал защиты: 2 мм, Сталь

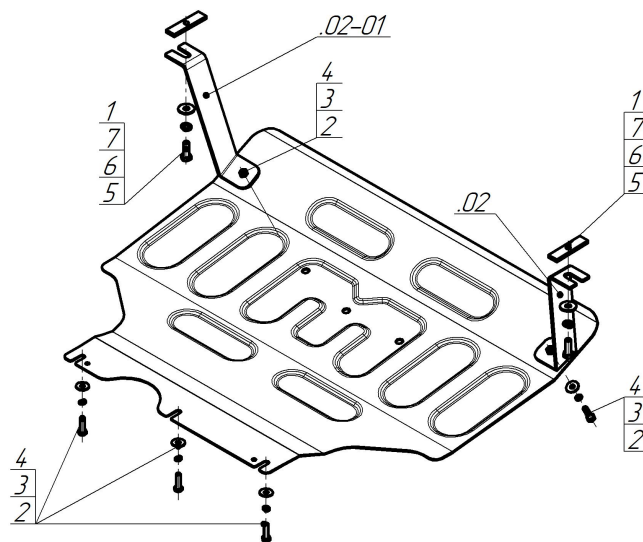

| Марка | Модель | Объем | Год выпуска | Марка | Модель | Объем | Год выпуска |
|-------|--------|-------|-------------|-------|--------|-------|-------------|
| Jetta | VS5    | 1.4   | 2023-н.в.   | Jetta | VS7    | 1.4   | 2023-н.в.   |



### Комплект крепежа

|       |  |                            |      |   |  |  |      |
|-------|--|----------------------------|------|---|--|--|------|
| 02    |  | Балка                      |      | 4 |  | Шайба Гровера DIN 127 В М08, средняя серия | 5 шт |
| 02-01 |  | Балка                      |      | 5 |  | Болт DIN 933 – 8.8 10x030                  | 2 шт |
| 1     |  | ПР 80x20x6 М10             | 2 шт | 6 |  | Шайба кузов. DIN 9021 М 10                 | 2 шт |
| 2     |  | Болт DIN 933 – 8.8 08x030  | 5 шт | 7 |  | Шайба Гровера DIN 127 В М10, средняя серия | 2 шт |
| 3     |  | Шайба кузов. DIN 9021 М 08 | 5 шт |   |  |  |      |

## Автомобиль без защиты

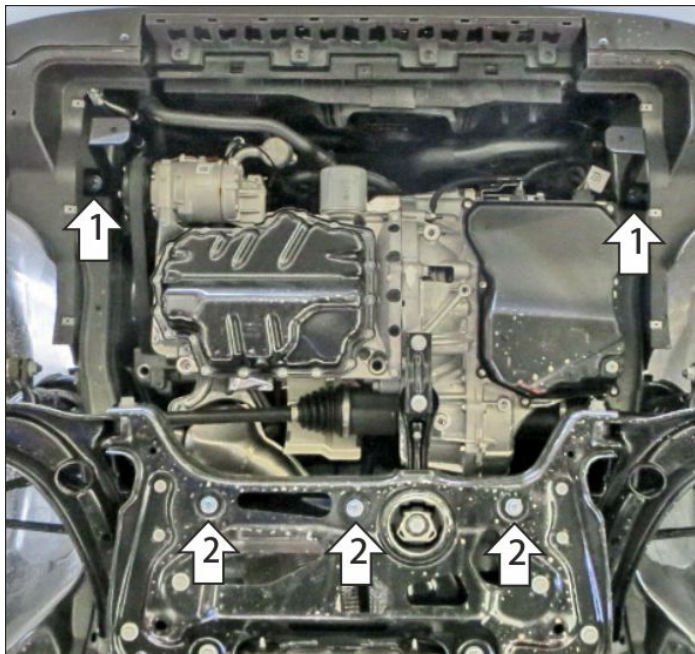

## Автомобиль с защитой



## Порядок установки

1. Снять штатный пластиковый пыльник. Установить в отверстия лонжеронов кронштейны с помощью планок ПР 80x20x6 М10, болтов М10х30 с шайбами и гр. шайбами 10. Вернуть на место пыльник, сделав в нём вырезы под кронштейны.
2. Установить задние точки крепления защиты в штатные отверстия в подрамнике автомобиля при помощи болтов М8х30 с шайбами и гр. шайбами 8.
3. Прикрепить щит к кронштейнам с помощью болтов М8х30 с шайбами и гр. шайбами 8. Затянуть все элементы крепления с необходимым усилием.

Компания оставляет за собой право вносить изменения в конструкцию и комплектацию продукции.  
Появились вопросы по установке? Заходите на сайт: [motodog.pro](http://motodog.pro) или звоните по номеру с сайта.

Версия инструкции от 07.09.2023 12:13:58