

Защищаемые агрегаты: Двигатель, Коробка переключения передач

Материал защиты: 2 мм, Сталь

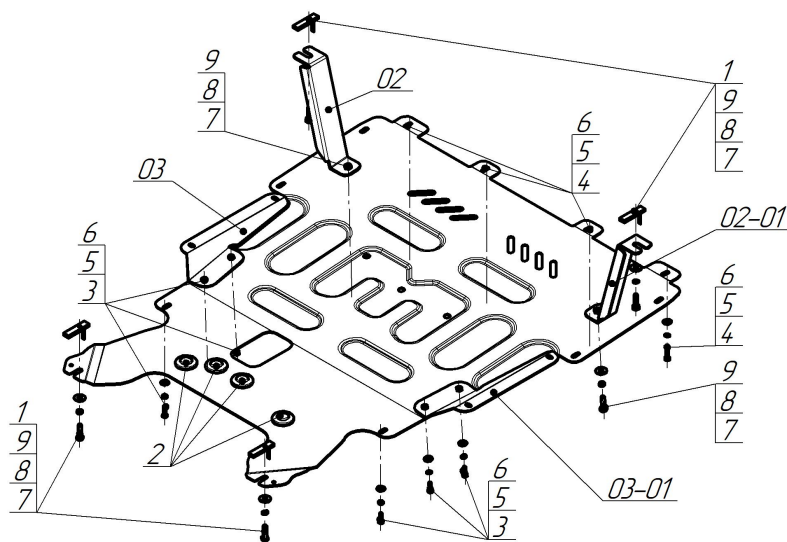

Марка	Модель	Объем	Год выпуска
BAIC	U5 Plus	1.5	2021-н.в.



**Комплект крепежа**

02		Балка		4		Болт DIN 933 – 8.8 06x030	4 шт
02-01		Балка		5		Шайба Гровера DIN 127 В М06, средняя серия	10 шт
03		Балка		6		Шайба кузов. DIN 9021 М 06	10 шт
03-01		Балка		7		Болт DIN 933 – 8.8 08x030	6 шт
1		ПУ 60x14x6 А20 В10 М8	4 шт	8		Шайба Гровера DIN 127 В М08, средняя серия	6 шт
2		Демпфер	4 шт	9		Шайба кузов. DIN 9021 М 08	6 шт
3		Болт DIN 933 – 8.8 06x020	6 шт				

## Автомобиль без защиты

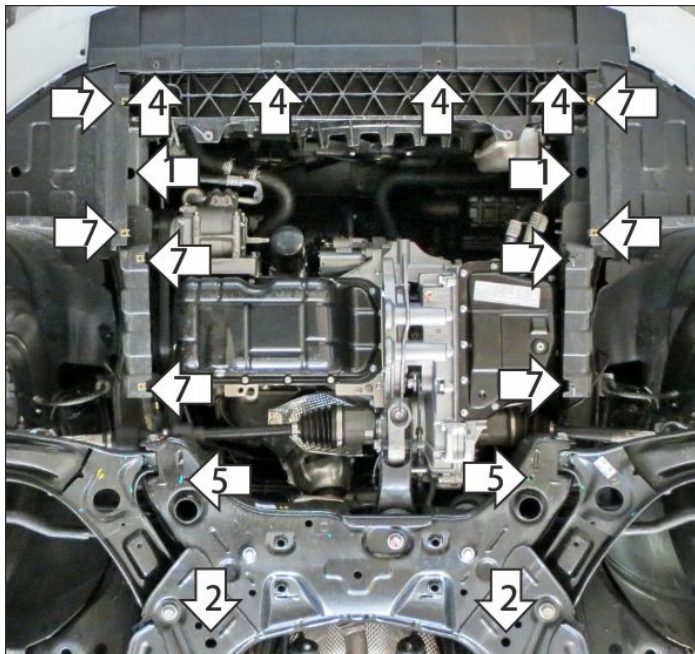

## Автомобиль с защитой

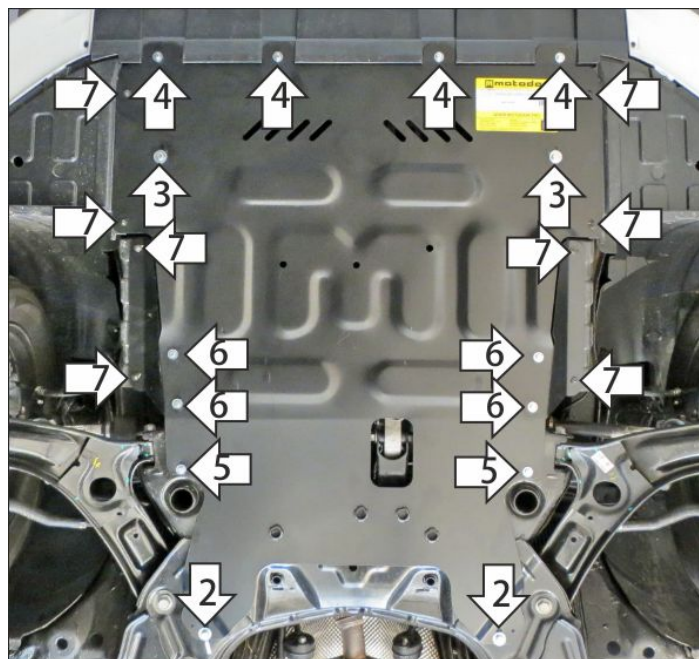

## Порядок установки

Защита устанавливается вместо штатного пыльника.

1. Снять штатный пластиковый пыльник. В штатные отверстия в лонжеронах автомобиля установить кронштейны при помощи закладных планок ПУ60х16х6 М8 и болтов М8х30 с шайбами и гр. шайбами 8.
2. В штатные отверстия в подрамнике подвески установить задние точки крепления щита при помощи закладных планок ПУ60х16х6 М8 и болтов М8х30 с шайбами и гр. шайбами 8.
3. Прикрепить щит к кронштейнам при помощи болтов М8х30 с шайбами и гр. шайбами 8.
4. В штатные резьбовые отверстия в поперечине под радиатором установить передние точки крепления щита при помощи болтов М6х30 с шайбами и гр. шайбами 6.
5. В штатные резьбовые отверстия в подрамнике подвески установить средние точки крепления щита при помощи болтов М6х20 с шайбами и гр. шайбами 6.
6. Прикрепить боковины к щиту при помощи болтов М6х20 с шайбами и гр. шайбами 6.
7. Прикрепить защиту к пластиковым щиткам штатным крепежом. Затянуть весь крепеж с требуемым усилием.

Компания оставляет за собой право вносить изменения в конструкцию и комплектацию продукции.  
Появились вопросы по установке? Заходите на сайт: [motodog.pro](http://motodog.pro) или звоните по номеру с сайта.